

EUROGOLD



WÓZEK NARZĘDZIOWY FORCE 8 SZUFLAD + SZAFKA 5 SZUFLAD + 562 NARZĘDZIA

EUROGOLD oficjalny
dystrybutor



Nussbaum



EUROGOLD WOJCIECH PYRZYŃSKI
ul. M. Skłodowskiej – Curie 101
87-100 Toruń

www.eurogold.com.pl

tel. 691 670 038
e-mail: biuro@eurogold.com.pl

Wózek narzędziowy Force 8 szuflad + szafka 5 szuflad + 562 narzędzia

Wózek narzędziowy z ośmioma szufladami oraz nadstawką z pięcioma szufladami zawierającymi łącznie 562 narzędzia.

Cechy produkty:

- solidna konstrukcja wózka wykonana z wysokiej jakości blachy stalowej (pokryta lakierem proszkowym),
- blat wózka wyłożony wzmocnioną, plastikową osłoną, może służyć jako miejsce robocze,
- szuflady na prowadnicach łożyskowych,
- centralny zamek blokujący wszystkie szuflady,
- możliwość otwarcia jednocześnie tylko jednej szuflady,
- dwa kółka stałe i dwa obrotowe (w tym dwa z hamulcem).



EUROGOLD oficjalny
dystrybutor



Nussbaum



EUROGOLD WOJCIECH PYRZYŃSKI
ul. M. Skłodowskiej – Curie 101
87-100 Toruń

www.eurogold.com.pl

tel. 691 670 038
e-mail: biuro@eurogold.com.pl

Zawartość szuflad:

- **T5038** - zestaw 3 elementów:
 - szczypce do pomp wodnych
 - szczypce zaciskowe
 - klucz nastawny.
- **T5046** - zestaw 4 szt. szczypiec:
 - szczypce z długim noskiem 8"
 - wygięte szczypce kątowe 8"
 - kombinerki 7"
 - szczypce ukośne 7"
- **T5055** - zestaw 5 elementów do cięcia:
 - nożyce proste
 - mini piła ramkowa 6"
 - dwa ostrza piły
 - nożyk introligatorski (w zestawie 3 szt. ostrzy).
- **T5053** - zestaw 5 elementów:
 - młotek bezodrutowy z rękojeścią Hickory 300 g
 - młotek miękki 400 g (280 mmL)
 - trzy przecinaki: 15 mm (180 mmL), 19 mm (200 mmL), 25 mm (220 mmL).
- **T5111** - 11 szt. kluczy dwustronnie płaskich (6x7, 8x9, 10x11, 12x13, 14x15, 16x17, 18x19, 20x22, 21x23, 24x27, 30x32 mm).
- **T5082** - zestaw 8 szt. kluczy rozciętych (8x10, 11x13, 12x14, 16x18, 17x19, 19x22, 24x27, 30x32 mm).
- **T5172** - zestaw 17 elementów (klucze specjalne boczne Crowfoot oraz przedłużki):
 - 12 szt. 12-kątnych kluczy specjalnych bocznych Crowfoot 3/8": 10, 11, 12, 13, 14, 15, 16, 17, 18, 19, 21, 22 mm
 - 3 szt. 12-kątnych kluczy specjalnych bocznych Crowfoot 1/2": 23, 24, 26 mm
 - jedna przedłużka 3/8" z pierścieniem ułatwiającym ściąganie nasadek (150 mmL)
 - jedna przedłużka 1/2" z pierścieniem ułatwiającym ściąganie nasadek (125 mmL).
- **T5331** - zestaw 33 elementów do uszkodzonych śrub:
 - śrubokręt udarowy 1/2"
 - dwa krótkie bity 5/16" Phillips: PH.2, PH.3 (36 mmL)
 - dwa krótkie bity 5/16" Pozidriv: PZ.2, PZ.3 (36 mmL)
 - dwa krótkie bity 5/16" płaskie: 9, 11 mm (36 mmL)
 - trzy krótkie bity 5/16" sześciokątne: 6, 8, 10 mm (36 mmL)
 - pięć krótkich bitów 5/16" typu torx: T25, T30, T40, T45, T50 (35 mmL)
 - dwa długie bity 5/16" Phillips: PH.2, PH.3 (80 mmL)
 - dwa długie bity 5/16" płaskie: 9, 11 mm (80 mmL)
 - przejściówka z kwadrat 3/8" na sześciokąt 5/16"
 - uchwyt bita 1/2" DR.x5/16"
 - 4 szt. kluczy do szpilek: 6, 8, 10, 12 mm
 - przecinak do usuwania nakrętek: 5/16"-1/2" (9-12 mm)
 - przecinak do usuwania nakrętek: 1/2"-5/8" (12-16 mm)
 - przecinak do usuwania nakrętek: 5/8"-7/8" (16-22 mm)
 - komplet 5 szt. wykrętaaków do śrub: 7/64", 9/64", 5/32", 1/4", 19/64".
- **T4413** - zestaw 41 elementów 1/4"-3/8"-1/2":
 - 12 szt. kluczy L torx: T10, T15, T20, T25, T27, T30, T40, T45, T50, T55, T60, T70
 - 9 szt. nasadek 1/4" torx bit (32 mmL): T8, T9, T10, T15, T20, T25, T27, T30, T40
 - 2 szt. nasadek 3/8" torx bit (50 mmL): T45, T50
 - 3 szt. nasadek 1/2" torx bit: T55 (140 mmL), T60 (100 mmL), T70 (100 mmL)
 - 5 szt. nasadek 1/4" torx: E4, E5, E6, E7, E8, E10
 - 7 szt. nasadek 3/8" torx: E10, E11, E12, E14, E16, E18, E20
 - 2 szt. nasadek 1/2" torx: E22, E24.

- **T5122** - zestaw 12 elementów serwisowych:
 - klucz do korka wlewu/spustu: sześciokąt 5/16`` - sześciokąt 3/8``
 - klucz do korka wlewu/spustu: kwadrat 8 mm - kwadrat 3/8``
 - klucz do korka wlewu/spustu: kwadrat 11 mm - sześciokąt 12 mm
 - klucz do korka wlewu/spustu: kwadrat 13 mm - sześciokąt 14 mm
 - klucz do korka wlewu/spustu: sześciokąt 17 mm - sześciokąt 1/2``
 - klucz do korka wlewu/spustu: sześciokąt 8 mm - sześciokąt 10 mm
 - dwie nasadki magnetyczne 1/2`` do świec: 16 i 20.6 mm
 - uchwyt klucza 1/2`` (F)x21mm(F)
 - lusterko posiadające wysuwany chwytak teleskopowy z magnesem
 - szczeliniomierz 20-listkowy (od 0.05mm do 1mm)
 - klucz do filtra oleju.
- **T4119** - zestaw 11 szt. nasadek udarowych długich 1/2`` (85 mmL): 12, 14, 17, 19, 21, 22, 23, 24, 27, 30, 32 mm.
- **T4193** zestaw 19 elementów udarowych 1/2``:
 - nasadki 6-kątne udarowe krótkie 1/2``: 10, 11, 12, 13, 14, 15, 16, 17, 18, 19, 21, 22, 23, 24, 26, 27, 30, 32 mm
 - przedłużka udarowa 1/2`` (125 mmL).
- **T5057** - zestaw 5 szt. szczypiec samozaciskowych:
 - szczypce z płaską, szeroką szczęką
 - szczypce z podwójnie zakrzywioną szczęką (typ W)
 - szczypce z szeroką, zakrzywioną szczęką
 - szczypce ze szczęką kątową
 - szczypce ze szczęką prostą.
- **T51811** - nitownica ręczna w zestawie z nitami:
 - nitownica ręczna (67801) wyposażona w obrotową głowicę 360° do nitów zrywanych oraz cztery wymienne końcówki adaptujące mocowane w głowicy, trzy z nich przechowywane w rękojeści
 - nity aluminiowe: 4 mm x 8 mm (30 szt.)
 - nity aluminiowe: 4 mm x 10 mm (30 szt.)
 - nity aluminiowe: 4.8 mm x 8 mm (30 szt.)
 - nity aluminiowe: 4.8 mm x 10 mm (30 szt.)
 - nity ze stali nierdzewnej: 4 mm x 7 mm (30 szt.)
 - nity ze stali nierdzewnej: 4 mm x 10 mm (30 szt.).
- **T50814** - zestaw 8 szt. mini-szczypiec:
 - szczypce zaokrąglone 5``
 - szczypce płaskie 5``
 - kombinerki 5``
 - szczypce do pierścieni 5``
 - szczypce igłowe 6``
 - szczypce tnące boczne 6``
 - szczypce tnące 6``
 - szczypce ukośne 6``.
- **T5047** - zestaw 4 szczypiec przedłużonych:
 - kombinerki płaskoszczypy proste (11")
 - kombinerki płaskoszczypy proste z końcówką do 4-punktowego chwytu (11``)
 - kombinerki płaskoszczypy wygięte 45° (11``)
 - kombinerki płaskoszczypy wygięte 90° (11``)
- **5048** - zestaw 4 narzędzi do zaciskania końcówek przewodu i ściągania izolacji:
 - praska do zaciskania izolowanych końcówek przewodu (zakres zaciskania: 0.5 – 6.0 mm²)
 - praska do zaciskania izolowanych końcówek przewodu (zakres zaciskania: 0.5 - 4.0 mm²)
 - praska do zaciskania niez izolowanych końcówek przewodu (zakres zaciskania: 0.5 - 6.0 mm²)
 - szczypce do ściągania izolacji.

- **54111** - zestaw do zaciskania plastikowych opasek zaciskowych (trytytek):
 - szczypce zaciskowe
 - opaski zaciskowe: 2.5×120 mm (100 szt.)
 - opaski zaciskowe: 3.2×150 mm (100 szt.)
 - opaski zaciskowe: 3.6×182 mm (100 szt.)
 - opaski zaciskowe: 4.8×200 mm (100 szt.)
 - płytki dwustronne do zaciskania (10 szt.).
- **2142** - zestaw 14 szt. śrubokrętów:
 - 6 szt. śrubokrętów płaskich: 3 mm (75 mmL), 3.5 mm (100 mmL), 4 mm (100 mmL), 5.5 mm (125 mmL), 6.5 mm (150 mmL), 8mm (175 mmL)
 - 2 szt. śrubokrętów krótkich płaskich: 5.5 mm (25 mmL), 6.5 mm (25 mmL)
 - 4 szt. śrubokrętów typu Phillips: PH.0 (60 mmL), PH.1 (80 mmL), PH.2 (100 mmL), PH.3 (150 mmL)
 - 2 szt. śrubokrętów krótkich typu Phillips: PH.1 (25 mmL), PH.2 (25 mmL).
- **2137** - zestaw 13 szt. śrubokrętów torx: T5, T6, T7, T8, T9, T10, T15, T20, T25, T27, T30, T40, T45.
- **T2045** - zestaw 4 elementów 1/4``:
 - klucz dynamometryczny 270 mmL (5-25 Nm)
 - pokrętło grzechotkowe 802215 (20 zębów)
 - pokrętło grzechotkowe krótkie 802219 (20 zębów)
 - pokrętło grzechotkowe elastyczne 802218 (20 zębów).
- **T2742** - zestaw 74 elementów 1/4``:
 - 12 szt. nasadek 6-kątnych krótkich: 4, 4.5, 5, 5.5, 6, 7, 8, 9, 10, 11, 12, 13 mm
 - 12 szt. nasadek 6-kątnych długich (50 mmL): 4, 4.5, 5, 5.5, 6, 7, 8, 9, 10, 11, 12, 13 mm
 - 6 szt. nasadek torx: E4, E5, E6, E7, E8, E10
 - 6 szt. nasadek długich torx (50 mmL): E4, E5, E6, E7, E8, E10
 - 32 szt. nasadek bit (32 mmL): imbus (3, 4, 5, 6, 7, 8, 10 mm), Phillips (PH.0, PH.1, PH.2), Pozidriv (PZ.0, PZ.1, PZ.2), płaskie (4, 5.5, 6.5 mm), ampul (3, 4, 5, 6, 7, 8, 10 mm), torx (T8, T10, T15, T20, T25, T27, T30, T40), torx z zabezpieczeniem (T-8H, T-10H, T-15H, T-20H, T-25H, T-27H, T-30H, T-40H)
 - mini pokrętło grzechotkowe T (48 zębów)
 - trzy przedłużki: 2`` (50 mm), 4`` (100 mm), 6`` (150 mm)
 - przedłużka elastyczna
 - magnes do podnoszenia nasadek (25 mmL).
- **T5161** - zestaw 16 szt. kluczy płasko-oczkowych (6, 7, 8, 9, 10, 11, 12, 13, 14, 15, 16, 17, 18, 19, 22, 24 mm).
- **T5052** - zestaw 5 szt. kluczy płasko-oczkowych (26, 27, 28, 30, 32 mm).
- **T30712** - zestaw 7 elementów 3/8``:
 - klucz dynamometryczny 365 mmL (19-110 Nm)
 - pokrętło grzechotkowe elastyczne (72 zęby)
 - pokrętło grzechotkowe (24 zęby)
 - pokrętło grzechotkowe krótkie (30 zębów)
 - trzy nasadki do świec: 16, 18, 20.6 mm.
- **T3311** - zestaw 31 elementów 3/8``:
 - 7 szt. nasadek 6-kątnych krótkich: 6, 7, 8, 9, 10, 11, 12 mm
 - 7 szt. nasadek 6-kątnych długich: 6, 7, 8, 9, 10, 11, 12mm
 - 10 szt. nasadek imbus bit (50 mmL): 3, 4, 5, 5.5, 6, 7, 8, 9, 10, 12 mm
 - pokrętło obrotowe
 - cztery przedłużki: 44, 75, 150, 250 mm
 - przegub Cardana (przegubowy / łamany uchwyt końcówek)
 - adapter / przedłużka 3/8``(F) x 3/8``(M).
- **T3331** - zestaw 33 szt. nasadek 3/8``:
 - 11 szt. nasadek 6-kątnych krótkich: 13, 14, 15, 16, 17, 18, 19, 20, 21, 22, 24 mm
 - 10 szt. nasadek 6-kątnych długich: 13, 14, 15, 16, 17, 18, 19, 20, 21, 22 mm
 - 12 szt. nasadek torx bit (50 mmL): T8, T10, T15, T20, T25, T27, T30, T40, T45, T50, T55, T60.

- **T3381** - zestaw 38 szt. nasadek torx i spline:
 - 10 szt. nasadek torx: E4, E5, E6, E7, E8, E10, E11, E12, E14, E16
 - 4 szt. nasadek torx długich (55 mmL): E4, E5, E6, E7
 - 6 szt. nasadek torx długich (63 mmL): E8, E10, E11, E12, E14, E16
 - 12 szt. nasadek torx bit z zabezpieczeniem (50 mmL): T-8H, T-10H, T-15H, T-20H, T-25H, T-27H, T-30H, T-40H, T-45H, T-50H, T-55H, T-60H
 - 6 szt. nasadek spline bit (50 mmL): M5, M6, M8, M9, M10, M12.
- **T40612**- zestaw 6 elementów 1/2``:
 - pokrętło grzechotkowe (32 zęby)
 - pokrętło typu T
 - pokrętło z ruchomą głowicą
 - dwie przedłużki: 125 i 250 mm
 - przegub Cardana (przegubowy / łamany uchwyt końcówek).
- **T4248** - zestaw 24 szt. nasadek 1/2``:
 - 12 szt. nasadek 6-kątnych krótkich: 8, 9, 10, 11, 12, 13, 14, 15, 16, 17, 18, 19 mm
 - 12 szt. nasadek 6-kątnych długich: 8, 9, 10, 11, 12, 13, 14, 15, 16, 17, 18, 19 mm.
- **T4203** - zestaw 20 szt. nasadek 1/2``:
 - 10 szt. nasadek 6-kątnych krótkich: 20, 21, 22, 23, 24, 26, 27, 28, 30, 32 mm
 - 10 szt. nasadek 6-kątnych długich: 20, 21, 22, 23, 24, 26, 27, 28, 30, 32 mm.
- **T4322** - zestaw 32 elementów 1/2``:
 - 8 szt. nasadek torx: E10, E11, E12, E14, E16, E18, E20, E24
 - 8 szt. nasadek torx długich: E10, E11, E12, E14, E16, E18, E20, E24
 - 4 szt. nasadek torx bit (55 mmL): T50, T55, T60, T70
 - 4 szt. nasadek torx bit z zabezpieczeniem (55 mmL): T-50H, T-55H, T-60H, T-70H
 - 8 szt. nasadek spline bit (55 mmL): M5, M6, M8, M9, M10, M12, M14, M16.
- **T5081** - zestaw 8 szt. kluczy oczkowych odgiętych 75°: 6x7, 8x9, 10x11, 12x13, 14x15, 16x17, 18x19, 21x23 mm.
- **T5044** - zestaw 4 szt. kluczy oczkowych odgiętych 75°: 23x26, 24x27, 25x28, 30x32 mm.
- **T5074** - zestaw 7 szt. kluczy nasadowych obustronnie łamanych 12-kątnych: 6x7, 8x9, 10x11, 12x13, 14x15, 16x17, 18x19 mm.
- **T5033** - zestaw 3 szt. kluczy nasadowych obustronnie łamanych 12-kątnych: 20x22, 21x23, 24x27 mm.
- **T5043A** - zestaw 4 szt. szczypiec segra o długości końcówki 1.8 mm:
 - szczypce proste rozwierające
 - szczypce proste ściskające
 - szczypce wygięte rozwierające
 - szczypce wygięte ściskające.
- **T5131** - zestaw 13 elementów przeznaczonych do cięcia, punktowania i wybijania twardych materiałów:
 - 5 szt. przecinaków: 10mm (150mmL), 12mm (150 mmL), 15mm (180 mmL), 1 mm (200 mmL), 22 mm (200 mmL)
 - wycinak (150 mmL)
 - punktak 4 mm (185 mmL)
 - 3 szt. wybijkaków cylindrycznych/walcowych: 2 mm (140 mmL), 3 mm (150 mmL), 4 mm (190 mmL)
 - 3 szt. wybijkaków stożkowych (przebijaków): 2 mm (185 mmL), 3 mm (185 mmL), 4 mm (185 mmL).
- **T5096** - zestaw 9 szt. narzędzi pomiarowych:
 - suwmiarka ze stali nierdzewnej
 - punktak automatyczny
 - linijka prosta ze stali nierdzewnej o dłg. 30 cm
 - kątomierz ze stali nierdzewnej
 - szczelinomierz 0.25-6 (metryczny)
 - szczelinomierz 4-62 (SAE)
 - 26-cio rozmiarowy szczelinomierz (SAE i metryczny)
 - stalowy rysik
 - taśma miernicza 5 m.
- **T5056** - zestaw 5 szt. pilników 8`` (200 mm): płaski, półokrągły, okrągły, czworokątny i trójkątny.

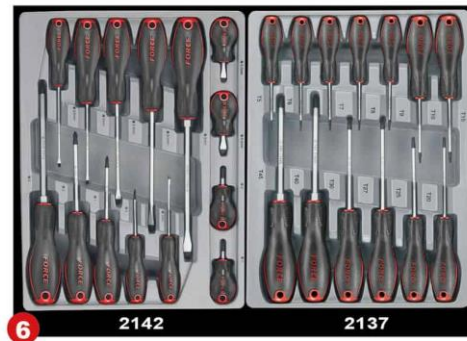
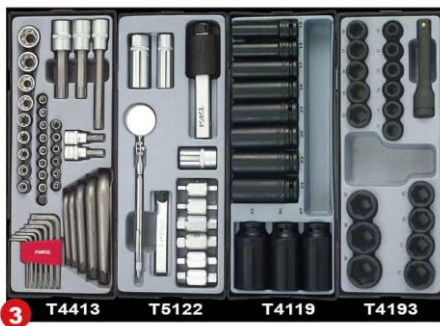

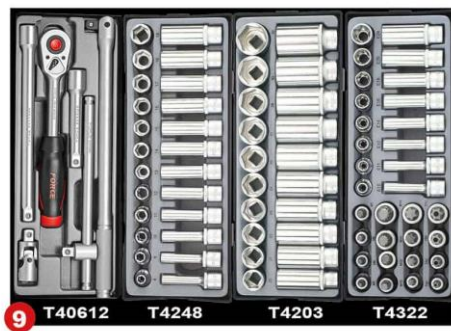
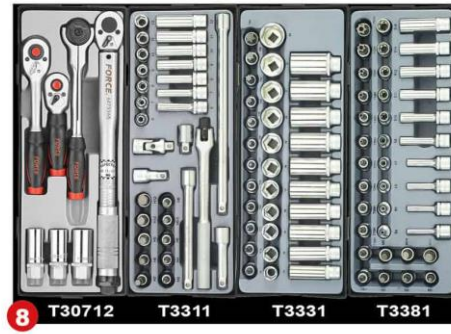

EUROGOLD oficjalny
dystybutor



Nussbaum



EUROGOLD WOJCIECH PYRZYŃSKI
ul. M. Skłodowskiej – Curie 101
87-100 Toruń

www.eurogold.com.pl

tel. 691 670 038
e-mail: biuro@eurogold.com.pl