

# Wyważarka CORMACH TOUCH MEC 1000-P RLC SONAR

Elektroniczna wyważarka z dotykowym ekranem oraz specjalnym programem RLC do pomiaru bicia promieniowego (wzdłużnego) opony.

- Specjalny program RLC do pomiaru bicia promieniowego (wzdłużnego) opony.
- Duży, dotykowy ekran
- Sonar do szybkiego, automatycznego pomiaru szerokości felgi
- Automatyczny pomiar odległości, szerokości i średnicy koła
- Wyposażona w motoinwerter, który zapewnia szybki START i STOP, cichą pracę oraz dokładność zatrzymania koła
- Innowacyjny czujnik wprowadzający dane o średnicy i odległości, który automatycznie uruchamia program wyważania ALU SPECIAL bez używania klawiatury
- Wskaźnik laserowy
- Światło LED

## Dane techniczne:

- Maksymalna waga koła: **80kg**
- Maksymalna średnica koła: **1120mm**
- Szerokość ramy: **8"-35" / 590mm**
- Zasilanie: **230V – 1ph (50/60) Hz**
- Czas wyważenia: **5,5s.**
- Szybkość wyważenia: **< 140rpm**
- Tolerancja: **1g**
- Masa netto z osłoną: **180kg**
- Wymiary: **1580x900x1360mm**

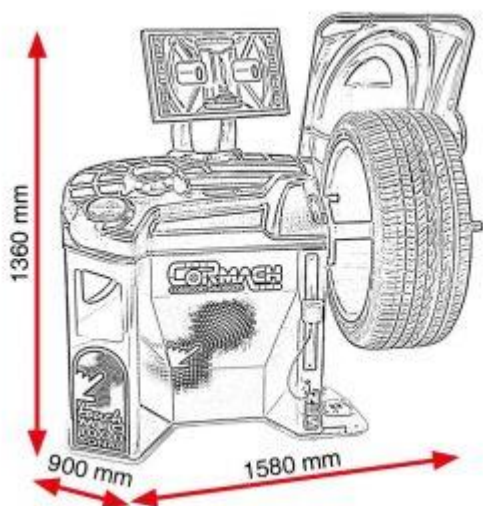

## Standardowe akcesoria:



**EUROGOLD** oficjalny  
dystrybutor

EUROGOLD WOJCIECH PYRZYŃSKI  
ul. M. Skłodowskiej – Curie 101  
87-100 Toruń



[www.eurogold.com.pl](http://www.eurogold.com.pl)

**Nussbaum**



tel. 691 970 038  
tel. 798 363 548

e-mail: [biuro@eurogold.com.pl](mailto:biuro@eurogold.com.pl)

## Zastosowane technologie



**RLC** – jest to specjalny program do wykrywania nadmiernych wartości bicia promieniowego (wzdłużnego) opony i felgi, które powoduje odkształcenie kół. Na podstawie wymiarów wulkanizator może podjąć decyzję o pracy nad oponą w celu zmniejszenia wszelkich zakłóceń (drgań) do wartości minimalnej. Program obejmuje dwie sesje: pierwsza związana z ogólną diagnostyką opony, druga z analizą tylko obręczy.

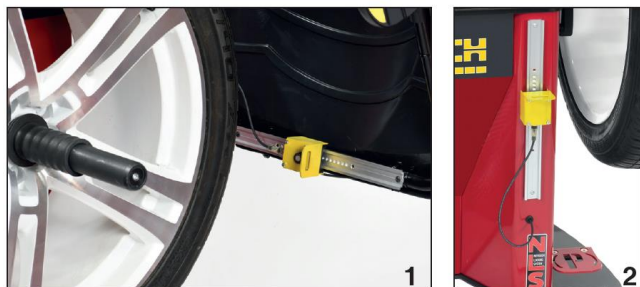

**Czujnik promieniowy sonaru (1) i czujnik boczny sonaru (2)** do wykrywania wartości bicia promieniowego i bocznego



Wartości wyświetlane są na ekranie, by dokładnie zdiagnozować



Intuicyjna grafika do prostego odczytywania błędów.

**EUROGOLD** oficjalny  
dystrybutor

EUROGOLD WOJCIECH PYRZYŃSKI  
ul. M. Skłodowskiej – Curie 101  
87-100 Toruń



[www.eurogold.com.pl](http://www.eurogold.com.pl)

**Nussbaum**



tel. 691 970 038  
tel. 798 363 548

e-mail: [biuro@eurogold.com.pl](mailto:biuro@eurogold.com.pl)

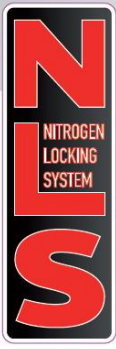

**NLS** – system blokowania, który zapewnia połączenie powietrza i azotu, poprawiając przy tym jakość blokowania kół. System NLS różni się od tradycyjnego pneumatycznego rozwiązania tym, że wykorzystuje on azot w zamkniętym obiegu. Azot nie generuje spadków ciśnienia a co za tym idzie, zapewnia stałą siłę docisku.

**Watch the presentation video!**



**Aplikacja CORMACH** – aplikacja umożliwia zdalne połączenie z wyważarkami Cormach najnowszej generacji. Dzięki formule Connect uzyskujemy łatwy dostęp do monitorowania wielu maszyn, ze szczegółowymi danymi roboczymi, statystykami, itp.

**EUROGOLD** oficjalny  
dystributor

EUROGOLD WOJCIECH PYRZYŃSKI  
ul. M. Skłodowskiej – Curie 101  
87-100 Toruń



[www.eurogold.com.pl](http://www.eurogold.com.pl)

**Nussbaum**



tel. 691 970 038  
tel. 798 363 548

e-mail: [biuro@eurogold.com.pl](mailto:biuro@eurogold.com.pl)